

ORDEN DE REPARACION

Orden de Servicio Nro. S1 - 3436  
 Emisión : 01/06/2024 09:33:22 Prometido : 07/06/2024 17:00:00  
 Hora : 12:19 pm  
 Fecha: 12/06/2024  
 Página 1 de 1

Procedencia : Garantía Planta  
 Cliente : ABEL ANDRES GUTIERREZ ROMERO Ced/Rif : V-7547013  
 Modelo : F70 4X4 - KAICENE F70 4X4  
 Carrocería: LSCBBZ212N6602465 Placa: A65A02R  
 Kmts.: 59851 Fecha Venta: 01/01/2022 Color: BLANCO Año: 2022  
 Asesor: ARIANNIS YERAIDA ALBARRAN PICHARDO Tifs.:

Tifs.: MOV (0424) 5052022, DOM (0424) 5052022

Tipo	Código	Descripción	Cantidad
<b>Repuestos</b>			
REP	3541100RAA	BOMBA VACIO FRENO F70	1.00 - 12116 - 160
REP	1000000RAA	JUEGO DE EMPAQUE F70	1.00 - 12117 - 150
REP	10111100RAA	BOMBA DE ACEITE CHANGAN F70	1.00 - 12115 - 64
REP	1004018ANA	CONCHA DE BIELA STD F70	8.00 - 12115 - 5150
REP	J1005201RAA	JGO CONCHA BANCADA/FRONTAL F70	1.00 - 12118 - 33
REP	PJ201005-0101	JUEGO DE ANILLOS (50-14-15) F70	1.00 - 12117 - 164
REP	1004060ANA	PISTON STD CHANGAN F70	14.00 - 12115 - 44
REP	1002011RAAA	CAMISA DE MOTOR F70	4.00 - 12115 - 34
MO	MO0044	REPARACION DE MOTOR	40.00

**Percepción del Cliente**

VEHICULO CUESTA PARA ENCENDER Y CONSUMO DE ACEITE

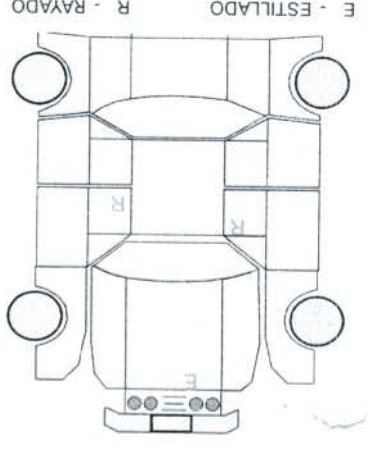

TECNICO: Wilmer Rodriguez

FIRMA: \_\_\_\_\_

Asesor de Servicio o Garantía

*[Firma manuscrita]*

Aprobado por el cliente

*[Firma manuscrita]*



LITOGRAFICAS BENCARDINO C.A. RIF. J-30336003-3 Av. 19 N° 9-42 Barrio San Isidro Teléf. (0275)8810722 El Vigía Edo. Mérida  
FORMA LIBRE N° DE CONTROL DESDE EL No. 00-00651 HASTA EL No. 00-007150 Fecha de Emisión 25-03-2024  
Provincia No. Señal 05/00079 del 30/01/2008 REGION LOS ANDES  
ESTE DOCUMENTO VA SIN TACHADURA NI ENMENDADURA

SRG 5000000 2844

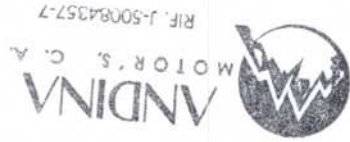

RIF. J-50084357-7

Código	Descripción	Canl.	Precio Unitario	Repuesto	Mano de Obra	MO
		1,00	33.770,22			33.770,22
		1,00	21.857,76			21.857,76
Tasa de cambio aplicada 1 BS/USD = 36,4296 según la tasa del BCV al 14-06-2024, PROV Nro. 0071						
Subtotal USD:	1.527,00			Subtotal BS:	55.627,98	
Monto Exento USD:	0,00			Monto Exento BS:	0,00	
Base Imponible IVA (16,00%) USD:	1.527,00			Base Imponible IVA (16,00%) BS:	55.627,98	
IVA 16,00% USD:	244,32			IVA 16,00% BS:	8.900,48	
Total Neto Factura USD:	1.771,32			Total Neto Factura BS:	64.528,46	
Base Imponible IGTF (3%) USD:	0,00			Base Imponible IGTF (3%) BS:	0,00	
IGTF 3% USD:	0,00			IGTF 3% BS:	0,00	
Monto Total a Pagar USD:	1.771,32			Monto Total a Pagar BS:	64.528,46	

Son: SESENTA Y CUATRO MIL QUINIENTOS VEINTIOCHO BS CON 46/100 CENTIMOS

Condición de Pago: Crédito

Emisión: 14/06/2024

FACTURA Nro. 0000006597

Vencimiento: 14/06/2024

Días Crédito: 0

Nombre y Apellido ó Razón Social: MULTINACIONAL DE VEHICULOS, C.A.  
Domicilio Fiscal: CALLE PRINCIPAL LOCAL PARCELA 53 PARQUE INDUSTRIAL DEL ESTE, NRO. S/N CASERIO LAS  
PIEDRAS, YARITAGUA, ARISTIDES BASTIDAS, YARACUY, VENEZUELA.  
Teléfonos: OFI (0424) 5322639, MOV (0424) 5322639

SERV | CHANGAN



ANDINA MOTOR S.C.A.  
RIF. J-50084357-7

Av. Bolívar Local antiguo Local Automotriz Nro. P/B Sector Sur América El Vigía, Estado Mérida  
Teléfonos: 0275 - 881 20 06 / 881 06 08

E-mail: changanelvigia@gmail.com

FORMA LIBRE N° DE CONTROL  
00-007037





# SOLICITUD REMBOLSO GARANTIA (SRG)



Placa	Nº Póliza	Fecha Via	Nombre del Cliente	Nº Cédula Identidad - RIF	Nro.
A65A02R		2022-12-04-12	ABEL JOSE GUTIERREZ JIMENEZ	V/196361606	500000002844
Modelo Vehículo	Año del Modelo	Fecha Creación	Kilometraje	Dirección	Nro. De Autorización
F704X4	2022	2024-06-03	59851		RC240614RMR062892
VIN - Serial Completo	Fecha de Salida	Ciudad	Estado	Teléfonos	Fecha Autorización
LSCBBZT2NNG602465	2024-06-14			04245052022	2024-06-14
Concesionario			Código		
ANDINA MOTORS CA			CHAM006	Código (s) Técnico (s)	Ciudad

ITEM	REFERENCIA	SERIAL	TIPO	DESCRIPCIÓN DE LA PARTE	CANTIDAD	PRECIO	TOTAL
1	3541100RAA	12116	R	BOMBA VACIO FRENO CHANGAN F70	1.00	160.00	160.00
2	1000000RAA	12117	R	JGO DE EMPACADURAS CHANGAN F70	1.00	150.00	150.00
3	1004018ANA	12115	R	CONCHA DE BIELA STD CHANGAN F70	8.00	05.50	44.00
4	J1005201RAA	12118	R	JGO CONCHA BANCADA CENTRAL/FRONTAL CHANGAN	1.00	33.00	33.00
5	P201005-0101	12117	R	JGO DE ANILLOS DE MOTOR POR CILINDRO CHANGAN F70	1.00	164.00	164.00
6	1004060ANA	12115	R	PISTON STD CHANGAN F70	4.00	44.00	176.00
7	1002011RAAA	12115	R	CAMISA DE MOTOR CHANGAN F70	4.00	34.00	136.00
8	1011100RAA	12115	R	BOMBA DE ACEITE CHANGAN F70	1.00	64.00	64.00
9	CH27		M	CAMBIAR EL ACEITE MOTOR	0.40	15.00	06.00
10	CH31		M	CAMBIAR REFRIGERANTE DEL MOTOR	0.70	15.00	10.50
11	P20101001		M	EL PRIMER ANILLO DE PISTON	7.70	15.00	115.50
12	P20101004		M	PISTON	7.70	15.00	115.50
13	P20101016		M	CIGUEÑAL	7.70	15.00	115.50
14	P20101021		M	CONJUNTO DE CORONA DENTADA DEL VOLANTE	3.10	15.00	46.50
15	P20101026		M	CUBIERTA DE CADENA	3.20	15.00	48.00
16	P20101028		M	SELLO DE ACEITE DELANTERO	0.80	15.00	12.00
17	P20101034		M	JUNTA DE LA TAPA TRASERA DE LA CULATA DE CILINDROS	1.00	15.00	15.00
18	P20101035		M	JUNTA DE CULATA	7.00	15.00	105.00
19	P20101038		M	TAPA DE LA CAMARA DE VALVULAS	0.70	15.00	10.50
<b>SUMATORIA TOTAL</b>							<b>1,527.00</b>

**SRG** 500000002844

**AUTORIZACION DEL CLIENTE:**  
 \* Para efectuar las reparaciones arriba mencionadas.  
 \* Para presentarse Vehículo fuera del taller si fuere necesario.  
 Aceptado: *[Firma]*

**FIRMAS AUTORIZADAS DEL CONCESSIONARIO:**  
 Gerente de Servicio: \_\_\_\_\_ Gerente Repuestos: \_\_\_\_\_  
 Gte. de Administración: \_\_\_\_\_ Fecha de Registro en el Sistema: 2024-06-03

**LEENAR SOLO DESPUES DE HABERSE REALIZADO LA REPARACION**  
**CERTIFICACION DEL SERVICIO EFECTUADO**  
 Certifico que el vehículo arriba descrito fue reparado por este concesionario y que no se hizo cargo alguno por concepto de mano de obra y repuestos según lo establecido en la Póliza de Garantía para tal fin.  
**ACEPTADO Y FIRMADO:** \_\_\_\_\_ **FECHA DE SALIDA:** \_\_\_\_\_

Total Mano de Obra	600.00
Total Repuestos	927.00
Total Otros Gastos	00.00
Sub-Total	1,527.00
Impuesto	244.32
Total General	1,771.32

